

LITEX GmbH  
 Warnstedtstraße 14 B · 22525 Hamburg  
 Tel.: +49 40 391144 · info@litex-gmbh.de  
 www.litex-gmbh.de

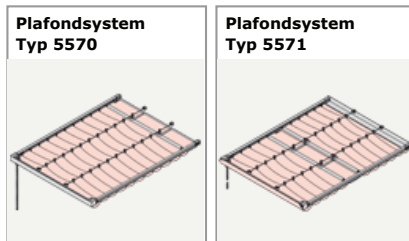

### sundrape® Sonder*verschattungen*

#### Plafondsystem 5070, Handbedienung



#### Plafondsystem 5070, Elektroantrieb

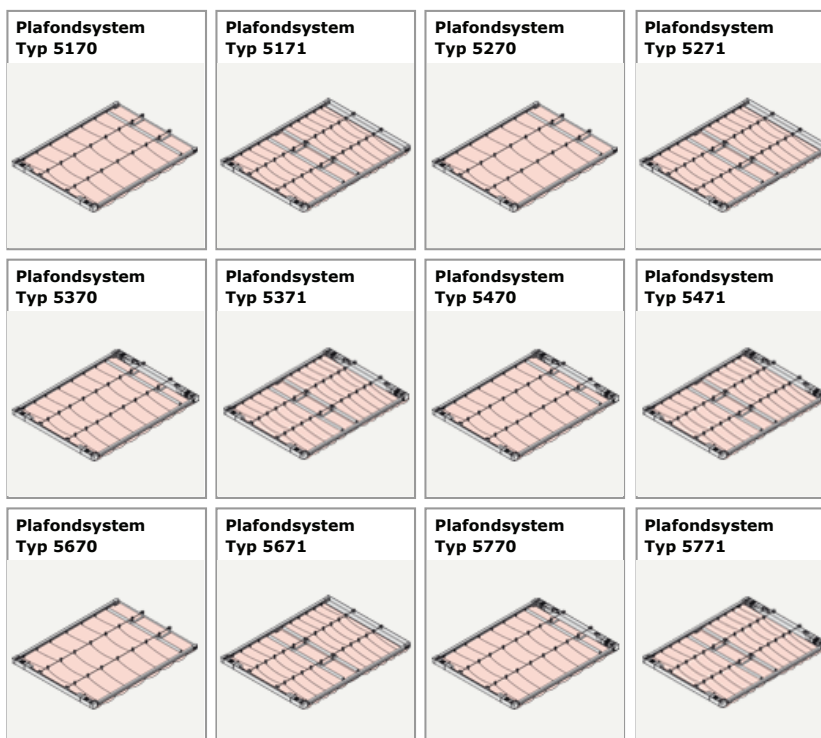

LITEX GmbH  
 Warnstedtstraße 14 B · 22525 Hamburg  
 Tel.: +49 40 391144 · info@litex-gmbh.de  
 www.litex-gmbh.de



### Plafondsystem 5070, Handbedienung

#### Plafondsystem Typ 5570

Handbedienung, Behang 1-teilig

#### Beschreibung

- Seitliche gerade Laufschienen
- Behangqualitäten siehe Kollektion
- Anlagenbreite maximal 4000 mm  
Anlagenlänge maximal 7000 mm
- Stoffgewicht bis 310 g/m<sup>2</sup>
- Einbaulage waagrecht oder leicht schräg bis 10°
- Spanndrähte mit Seil-Laufrollen
- Wolkiges Behangbild durch punktweise Aufhängung mit Schlaufenbändern
- Abstände der Schlaufenbänder etwa 500 mm

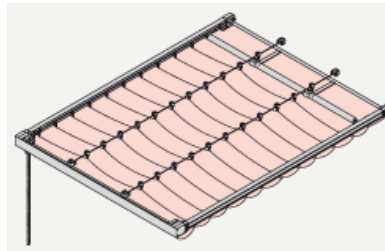

#### Daten und Merkmale

##### Laufschiene

Breite 32 mm, Höhe 26 mm  
 stranggepresstes Aluminium AlMgSi0,5 F22  
 E6/EV1 eloxiert oder weiß RAL 9016 pulverbeschichtet  
 Kunststoffteile wahlweise weiß oder hellgrau

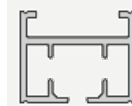

##### Schienegetriebe und Handantrieb

Schienegetriebe und Gegenlager kugelgelagert  
 Bedienungsseite wahlweise rechts oder links  
 Handantrieb mit Kugelkette und Verbindungswelle  
 Schräglage einstellbar

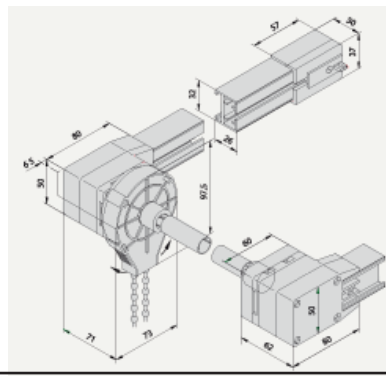

LITEX GmbH  
Warnstedtstraße 14 B · 22525 Hamburg  
Tel.: +49 40 391144 · info@litex-gmbh.de  
www.litex-gmbh.de



### Transportband

Zahnriemen mit spezieller Profilierung und Beschichtung  
dehnungsarm und verschleißfest  
sehr leichter ruhiger Lauf

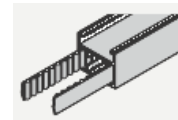

### Zugwageneinheit

bestehend aus Schwerlastzugwagen mit Zugstangenadapter und  
Zugwagen aus verschleißarmen Kunststoff mit Überlaufbügel aus  
Edelstahl, Sicherungsclip

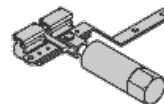

### Spanndrähte

Abstände zwischen 800 mm und 1200 mm  
Drahtseil transparent kunststoffummantelt  
Drahtseilspanner korrosionsgeschützt  
Seil-Laufrollen mit weißem Kunststoffgehäuse und Einlegehaken

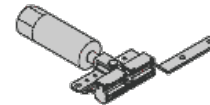

### Montagemöglichkeiten

einfache Schnellmontage der Laufschiene mit Spannriegel  
Deckenmontage mit verstellbaren Montagewinkeln  
Montagehilfsprofile aus Aluminium in Schienenfarbe  
L- und T-Profile

### Bedienung / Antriebsarten

#### Handantrieb mit Endlos-Kugelschleife

mit Bajonettverschlüssen zwischen den Schienengetrieben befestigt und verriegelt  
Verbindungswelle aus Aluminium mit Lagerbock

LITEX GmbH  
 Warnstedtstraße 14 B · 22525 Hamburg  
 Tel.: +49 40 391144 · info@litex-gmbh.de  
 www.litex-gmbh.de



### Plafondsystem 5070, Handbedienung

#### Plafondsystem Typ 5571

Handbedienung, Behang 2-teilig

##### Beschreibung

- seitliche gerade Laufschiene
- Behangqualitäten siehe Kollektion
- Anlagenbreite maximal 4000 mm  
Anlagenlänge maximal 7000 mm
- Stoffgewicht bis 310 g/m<sup>2</sup>
- Einbaulage waagrecht oder leicht schräg bis 10°
- Spanndrähte mit Seil-Laufrollen
- Wolkiges Behangbild durch punktweise Aufhängung mit Schlaufenbändern
- Abstände der Schlaufenbänder etwa 500 mm

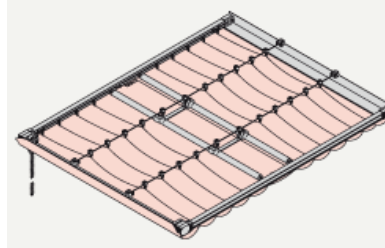

##### Daten und Merkmale

###### Laufschiene

Breite 32 mm, Höhe 26 mm  
 stranggepresstes Aluminium AlMgSi0,5 F22  
 E6/EV1 eloxiert oder weiß RAL 9016 pulverbeschichtet  
 Kunststoffteile wahlweise weiß oder hellgrau

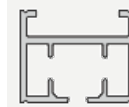

###### Schienengetriebe und Handantrieb

Schienengetriebe und Gegenlager kugelgelagert  
 Bedienungsseite wahlweise rechts oder links  
 Handantrieb mit Kugelkette und Verbindungswelle  
 Schräglage einstellbar

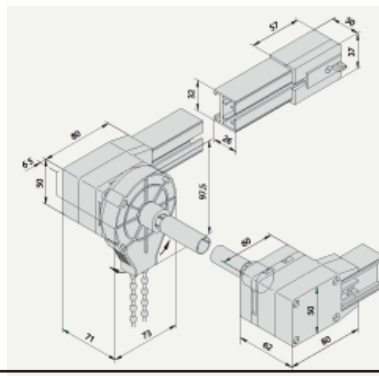

LITEX GmbH  
Warnstedtstraße 14 B · 22525 Hamburg  
Tel.: +49 40 391144 · info@litex-gmbh.de  
www.litex-gmbh.de



### Transportband

Zahnriemen mit spezieller Profilierung und Beschichtung  
dehnungsarm und verschleißfest  
sehr leichter ruhiger Lauf

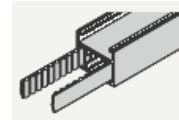

### Zugwageneinheit

bestehend aus Schwerlastzugwagen mit Zugstangenadapter und  
Zugwagen aus verschleißarmen Kunststoff mit Überlaufbügel aus  
Edelstahl, Sicherungscilp

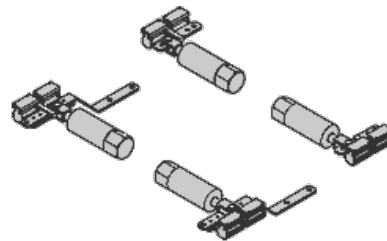

### Spanndrähte

Abstände zwischen 800 mm und 1200 mm  
Drahtseil transparent Kunststoffummantelt  
Drahtseilspanner korrosionsgeschützt  
Seil-Laufrollen mit weißem Kunststoffgehäuse und Einlegehaken

### Montagemöglichkeiten

einfache Schnellmontage der Laufschiene mit Spannriegel  
Deckenmontage mit verstellbaren Montagewinkeln  
Montageprofil aus Aluminium in Schienenfarbe  
L- und T- Profile

### Bedienung / Antriebsarten

#### Handantrieb mit Endlos-Kugellkette

mit Bajonettverschlüssen zwischen den Schienengetrieben befestigt und verriegelt  
Verbindungswelle aus Aluminium mit Lagerbock

LITEX GmbH  
 Warnstedtstraße 14 B · 22525 Hamburg  
 Tel.: +49 40 391144 · info@litex-gmbh.de  
 www.litex-gmbh.de



### Plafondsystem 5070, Elektroantrieb

#### Plafondsystem Typ 5170

Elektroantrieb, Behang 1-teilig

Beschreibung	
<ul style="list-style-type: none"> <li>• seitliche gerade Laufschienen</li> <li>• Behangqualitäten siehe Kollektion</li> <li>• Anlagenbreite maximal 4000 mm Anlagenlänge maximal 6000 mm</li> <li>• Stoffgewicht bis 310 g/m<sup>2</sup></li> <li>• Einbaulage waagrecht oder leicht schräg bis 10°</li> <li>• Spanndrähte mit Seil-Laufrollen</li> <li>• wolkiges Behangbild durch punktweise Aufhängung mit Schlaufenbändern</li> <li>• Abstände der Schlaufenbänder etwa 500 mm</li> </ul>	

Daten und Merkmale																			
<p><b>Laufschiene</b>                      Breite 32 mm, Höhe 26 mm                      stranggepresstes Aluminium AlMgSi0,5 F22                      E6/EV1 eloxiert oder weiß RAL 9016 pulverbeschichtet                      Kunststoffteile wahlweise weiß oder hellgrau</p>																			
<p><b>Schiengengetriebe</b>                      Beidseitig Schiengengetriebe, kugelgelagert                      Motor mit Abschaltung wahlweise rechts oder links</p>																			
<p><b>Elektroantrieb</b>                      Einphasen-Wechselspannungs-Synchronmotore 30 WT                      integrierte, von außen einstellbare Endlagenabschaltung                      mit Bajonettverschluß am Schiengengetriebe befestigt und                      verriegelt                      Laufgeschwindigkeit 130 mm/s</p>																			
<table> <tr> <td>Nennspannung</td> <td>230 V</td> <td>110 V</td> </tr> <tr> <td>Nennleistung</td> <td>30 W</td> <td>30 W</td> </tr> <tr> <td>Nennstrom</td> <td>0,13 A</td> <td>0,26 A</td> </tr> <tr> <td>Frequenz</td> <td>50 Hz</td> <td>60 Hz</td> </tr> <tr> <td>Betriebsart</td> <td>S3 50%</td> <td>S3 50%</td> </tr> <tr> <td>Drehrichtung</td> <td>re+li</td> <td>re+li</td> </tr> </table>	Nennspannung	230 V	110 V	Nennleistung	30 W	30 W	Nennstrom	0,13 A	0,26 A	Frequenz	50 Hz	60 Hz	Betriebsart	S3 50%	S3 50%	Drehrichtung	re+li	re+li	
Nennspannung	230 V	110 V																	
Nennleistung	30 W	30 W																	
Nennstrom	0,13 A	0,26 A																	
Frequenz	50 Hz	60 Hz																	
Betriebsart	S3 50%	S3 50%																	
Drehrichtung	re+li	re+li																	

LITEX GmbH  
Warnstedtstraße 14 B · 22525 Hamburg  
Tel.: +49 40 391144 · info@litex-gmbh.de  
www.litex-gmbh.de



nur für trockene Räume

### Transportband

Zahnriemen mit spezieller Profilierung und Beschichtung  
dehnungsarm und verschleißfest  
sehr leichter ruhiger Lauf

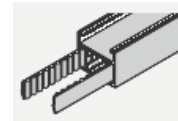

### Zugwageneinheit

bestehend aus Schwerlastzugwagen mit Zugstangenadapter und  
Zugwagen aus verschleißarmen Kunststoff mit Überlaufblügel aus  
Edelstahl, Sicherungsclip

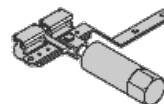

### Spanndrähte

Abstände zwischen 800 mm und 1200 mm  
Drahtseil transparent kunststoffummantelt  
Drahtseilspanner korrosionsgeschützt  
Seil-Laufrollen mit weißem Kunststoffgehäuse und Einlegehaken

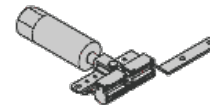

### Montagemöglichkeiten

einfache Schnellmontage der Laufschiene mit Spannriegel  
Deckenmontage mit verstellbaren Montagewinkeln  
Montagehilfsprofile aus Aluminium in Schienenfarbe  
L- und T-Profile

### Bedienung / Antriebsarten

Elektrisch über Tast-/Rastschalter oder Funkfernbedienung, Einzel-, Gruppen- und Zentralbedienung

LITEX GmbH  
 Warnstedtstraße 14 B · 22525 Hamburg  
 Tel.: +49 40 391144 · info@litex-gmbh.de  
 www.litex-gmbh.de



### Plafondsystem 5070, Elektroantrieb

#### Plafondsystem Typ 5171

Elektroantrieb, Behang 2-teilig

#### Beschreibung

- Seitliche gerade Laufschienen
- Behangqualitäten siehe Kollektion
- Anlagenbreite maximal 4000 mm Anlagenlänge maximal 6000 mm
- Stoffgewicht bis 310 g/m<sup>2</sup>
- Einbaulage waagrecht oder leicht schräg bis 10°
- Spannungsdrähte mit Seil-Laufrollen
- wolkiges Behangbild durch punktweise Aufhängung mit Schlaufenbändern
- Abstände der Schlaufenbänder etwa 500 mm

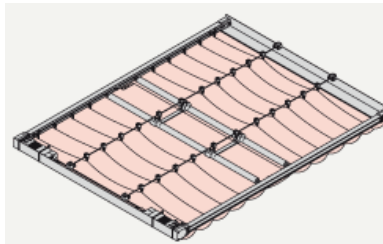

#### Daten und Merkmale

##### Laufschiene

Breite 32 mm, Höhe 26 mm  
 stranggepresstes Aluminium AlMgSi0,5 F22  
 E6/EV1 eloxiert oder weiß RAL 9016 pulverbeschichtet  
 Kunststoffteile wahlweise weiß oder hellgrau

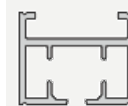

##### Schienegetriebe

Beidseitig Schienegetriebe, kugelgelagert  
 Motor mit Abschaltung wahlweise rechts oder links

##### Elektroantrieb

Einphasen-Wechselspannungs-Synchronmotore 30 WT  
 integrierte, von außen einstellbare Endlagenabschaltung  
 mit Bajonettverschluß am Schienegetriebe befestigt und verriegelt  
 Laufgeschwindigkeit 130 mm/s

Nennspannung	230 V	110 V
Nennleistung	30 W	30 W
Nennstrom	0,13 A	0,26 A
Frequenz	50 Hz	60 Hz
Betriebsart	S3 50%	S3 50%
Drehrichtung	re+li	re+li

nur für trockene Räume

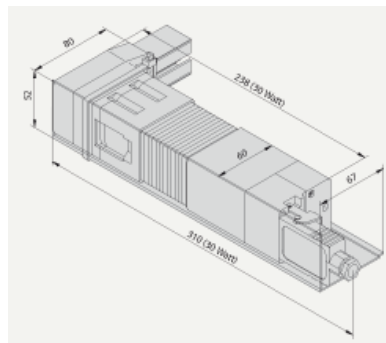



LITEX GmbH  
Warnstedtstraße 14 B · 22525 Hamburg  
Tel.: +49 40 391144 · info@litex-gmbh.de  
www.litex-gmbh.de



### Transportband

Zahnriemen mit spezieller Profilierung und Beschichtung  
dehnungsarm und verschleißfest  
sehr leichter ruhiger Lauf

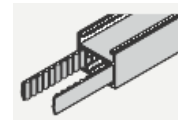

### Zugwageneinheit

bestehend aus Schwerlastzugwagen mit Zugstangenadapter aus  
verschleißarmen Kunststoff mit Überlaufbügel aus Edelstahl,  
Sicherungsclip

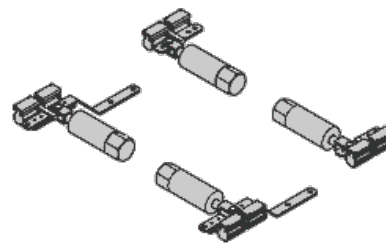

### Spanndrähte

Abstände zwischen 800 mm und 1200 mm  
Drahtseil transparent kunststoffummantelt  
Drahtseilspanner korrosionsgeschützt  
Seil-Laufrollen mit weißem Kunststoffgehäuse und Einlegehaken

### Montagemöglichkeiten

einfache Schnellmontage der Laufschiene mit Spannriegel  
Deckenmontage mit verstellbaren Montagewinkeln  
Montageprofile aus Aluminium in Schienenfarbe  
L- und T-Profile

### Bedienung / Antriebsarten

Elektrisch über Tast-/Rastschalter oder Funkfernbedienung, Einzel-, Gruppen- und Zentralbedienung

LITEX GmbH  
 Warnstedtstraße 14 B · 22525 Hamburg  
 Tel.: +49 40 391144 · info@litex-gmbh.de  
 www.litex-gmbh.de



### Plafondsystem 5070, Elektroantrieb

#### Plafondsystem Typ 5270

Elektroantrieb, Behang 1-teilig

Beschreibung	
<ul style="list-style-type: none"> <li>• seitliche gerade Laufschienen</li> <li>• Behangqualitäten siehe Kollektion</li> <li>• Maximale Abmessungen                      B 4000 mm x L 8000 mm oder                      B 6000 mm x L 6000 mm</li> <li>• Stoffgewicht bis 310 g/m<sup>2</sup></li> <li>• Einbaulage waagrecht oder leicht schräg bis 10°</li> <li>• Spanndrähte und Seil-Laufrollen</li> <li>• wolkiges Behangbild durch punktweise Aufhängung mit Schlaufenbändern</li> <li>• Abstände der Schlaufenbänder etwa 500 mm</li> </ul>	

Daten und Merkmale																			
<b>Laufschiene</b> Breite 32 mm, Höhe 26 mm stranggepresstes Aluminium AlMgSi0,5 F22 E6/EV1 eloxiert oder weiß RAL 9016 pulverbeschichtet Kunststoffteile wahlweise weiß oder hellgrau																			
<b>Schienegetriebe</b> Beidseitig Schienengetriebe, kugellagert Motor mit Abschaltung wahlweise rechts oder links																			
<b>Elektroantrieb</b> Einphasen-Wechselspannungs-Synchronmotore 45 WT integrierte, von außen einstellbare Endlagenabschaltung mit Bajonettverschluß am Schienengetriebe befestigt und verriegelt Laufgeschwindigkeit 130 mm/s																			
<table border="0"> <tr> <td>Nennspannung</td> <td>230 V</td> <td>110 V</td> </tr> <tr> <td>Nennleistung</td> <td>45 W</td> <td>45 W</td> </tr> <tr> <td>Nennstrom</td> <td>0,195 A</td> <td>0,4 A</td> </tr> <tr> <td>Frequenz</td> <td>50 Hz</td> <td>60 Hz</td> </tr> <tr> <td>Betriebsart</td> <td>S3 50%</td> <td>S3 50%</td> </tr> <tr> <td>Drehrichtung</td> <td>re+li</td> <td>re+li</td> </tr> </table>	Nennspannung	230 V	110 V	Nennleistung	45 W	45 W	Nennstrom	0,195 A	0,4 A	Frequenz	50 Hz	60 Hz	Betriebsart	S3 50%	S3 50%	Drehrichtung	re+li	re+li	
Nennspannung	230 V	110 V																	
Nennleistung	45 W	45 W																	
Nennstrom	0,195 A	0,4 A																	
Frequenz	50 Hz	60 Hz																	
Betriebsart	S3 50%	S3 50%																	
Drehrichtung	re+li	re+li																	

LITEX GmbH  
 Warnstedtstraße 14 B · 22525 Hamburg  
 Tel.: +49 40 391144 · info@litex-gmbh.de  
 www.litex-gmbh.de



<p><b>Transportband</b>                  Zahnriemen mit spezieller Profilierung und Beschichtung                  dehnungsarm und verschleißfest                  sehr leichter ruhiger Lauf</p> <p><b>Zugwageneinheit</b>                  Bestehend aus Schwerlastzugwagen mit Zugstangenadapter und                  Zugwagen verschleißarmen Kunststoff mit Überlaufbügel aus                  Edelstahl, Sicherungsclip</p> <p><b>Spanndrähte</b>                  Abstände zwischen 800 mm und 1200 mm                  Drahtseil transparent kunststoffummantelt                  Drahtseilspanner korrosionsgeschützt                  Seil-Laufrollen mit weißem Kunststoffgehäuse und Einlegehaken</p> <p><b>Montagemöglichkeiten</b>                  einfache Schnellmontage der Laufschiene mit Spannriegel                  Deckenmontage mit verstellbaren Montagewinkeln                  Montagehilfsprofile aus Aluminium in Schienenfarbe                  L- und T-Profile</p>	
<p><b>Bedienung / Antriebsarten</b></p> <p>Elektrisch über Tast-/Rastschalter oder Funkfernbedienung, Einzel-, Gruppen- und Zentralbedienung</p>	

LITEX GmbH  
 Warnstedtstraße 14 B · 22525 Hamburg  
 Tel.: +49 40 391144 · info@litex-gmbh.de  
 www.litex-gmbh.de



### Plafondsystem 5070, Elektroantrieb

#### Plafondsystem Typ 5271

Elektroantrieb, Behang 2-teilig

#### Beschreibung

- seitliche gerade Laufschienen
- Behangqualitäten siehe Kollektion
- Maximale Abmessungen  
 B 4000 mm x L 8000 mm oder  
 B 6000 mm x L 6000 mm
- Stoffgewicht bis 310 g/m<sup>2</sup>
- Einbaulage waagrecht oder leicht schräg bis 10°
- Spanndrähte mit Seil-Laufrollen
- wolkiges Behangbild durch punktweise Aufhängung mit Schlaufenbändern
- Abstände der Schlaufenbänder etwa 500 mm

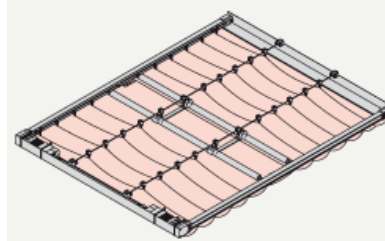

#### Daten und Merkmale

##### Laufschiene

Breite 32 mm, Höhe 26 mm  
 stranggepresstes Aluminium AlMgSi0,5 F22  
 E6/EV1 eloxiert oder weiß RAL 9016 pulverbeschichtet  
 Kunststoffteile wahlweise weiß oder hellgrau

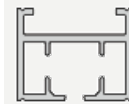

##### Schienegetriebe

beidseitig Schienengetriebe, kugelgelagert  
 Motor mit Abschaltung wahlweise rechts oder links

##### Elektroantrieb

Einphasen-Wechselspannungs-Synchronmotore 45 WT  
 integrierte, von außen einstellbare Endlagenabschaltung  
 mit Bajonettverschluß am Schienengetriebe befestigt und  
 verriegelt  
 Laufgeschwindigkeit 130 mm/s

Nennspannung	230 V	110 V
Nennleistung	45 W	45 W
Nennstrom	0,195 A	0,4 A
Frequenz	50 Hz	60 Hz
Betriebsart	S3 50%	S3 50%
Drehrichtung	re+li	re+li

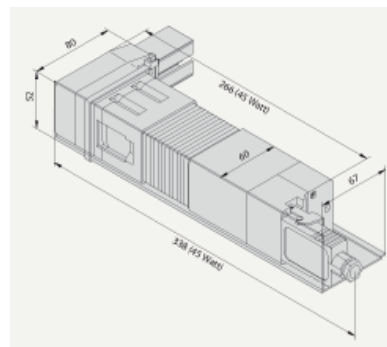

LITEX GmbH  
Warnstedtstraße 14 B · 22525 Hamburg  
Tel.: +49 40 391144 · info@litex-gmbh.de  
www.litex-gmbh.de



### Transportband

Zahnriemen mit spezieller Profilierung und Beschichtung  
dehnungsarm und verschleißfest  
sehr leichter ruhiger Lauf

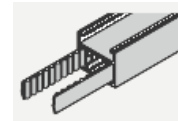

### Zugwageneinheit

bestehend aus Schwerlastzugwagen mit Zugstangenadapter und  
Zugwagen aus verschleißarmen Kunststoff mit Überlaufbügel aus  
Edelstahl, Sicherungsclip

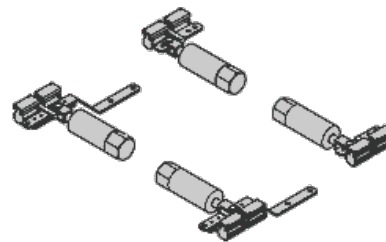

### Spanndrähte

Abstände zwischen 800 mm und 1200 mm  
Drahtseil transparent kunststoffummantelt  
Drahtseilspanner korrosionsgeschützt  
Seil-Laufrollen mit weißem Kunststoffgehäuse und Einlegehaken

### Montagemöglichkeiten

einfache Schnellmontage der Laufschiene mit Spannriegel  
Deckenmontage mit verstellbaren Montagewinkeln  
Montagehilfsprofile aus Aluminium in Schienenfarbe  
L- und T-Profile

### Bedienung / Antriebsarten

Elektrisch über Tast-/Rastschalter oder Funkfernbedienung, Einzel-, Gruppen- und Zentralbedienung

LITEX GmbH  
 Warnstedtstraße 14 B · 22525 Hamburg  
 Tel.: +49 40 391144 · info@litex-gmbh.de  
 www.litex-gmbh.de



### Plafondsystem 5070, Elektroantrieb

#### Plafondsystem Typ 5370

Elektroantrieb, Behang 1-teilig

#### Beschreibung

- seitliche gerade Laufschienen
- Behangqualitäten siehe Kollektion
- Maximale Abmessungen B 4000 mm x L 10000 mm oder B 6000 mm x L 8000 mm
- Stoffgewicht bis 310g/m<sup>2</sup>
- Einbaulage waagrecht oder leicht schräg bis 10°
- Spanndrähte mit Seil-Laufrollen
- wolkiges Behangbild durch punktweise Aufhängung mit Schlaufenbändern
- Abstände der Schlaufenbänder etwa 500 mm

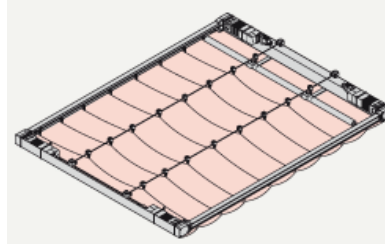

#### Daten und Merkmale

##### Laufschiene

Breite 32 mm, Höhe 26 mm  
 stranggepresstes Aluminium AlMgSi0,5 F22  
 E6/EV1 eloxiert oder weiß RAL 9016 pulverbeschichtet  
 Kunststoffteile wahlweise weiß oder hellgrau

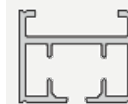

##### Schienegetriebe

beidseitig Schienegetriebe, kugelgelagert  
 Motor mit Abschaltung wahlweise rechts oder links

##### Elektroantrieb

Einphasen-Wechselspannungs-Synchronmotore 30 WDT  
 integrierte, von außen einstellbare Endlagenabschaltung  
 mit Bajonettverschluß am Schienegetriebe befestigt und verriegelt  
 Laufgeschwindigkeit 130 mm/s

Nennspannung	230 V	110 V
Nennleistung	30 W	30 W
Nennstrom	0,13 A	0,26 A
Frequenz	50 Hz	60 Hz
Betriebsart	S3 50%	S3 50%
Drehrichtung	re+li	re+li

nur für trockene Räume

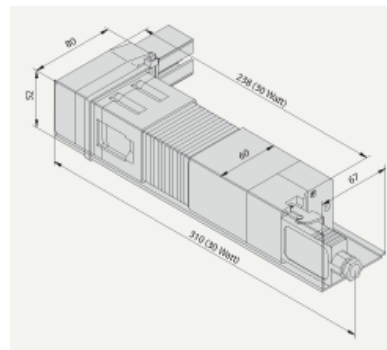

LITEX GmbH  
Warnstedtstraße 14 B · 22525 Hamburg  
Tel.: +49 40 391144 · info@litex-gmbh.de  
www.litex-gmbh.de

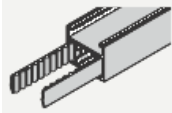
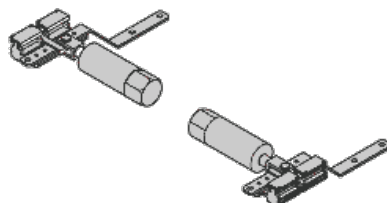

<p><b>Transportband</b> Zahnriemen mit spezieller Profilierung und Beschichtung dehnungsarm und verschleißfest sehr leichter ruhiger Lauf</p>	
<p><b>Zugwageneinheit</b> bestehend aus Schwerlastzugwagen mit Zugwagen aus verschleißarmen Kunststoff mit Überlaufbügel aus Edelstahl, Sicherungsclip</p>	
<p><b>Spanndrähte</b> Abstände zwischen 800 mm und 1200 mm Drahtseil transparent kunststoffummantelt Drahtseilspanner korrosionsschutz Seil-Laufrollen mit weißem Kunststoffgehäuse und Einlegehaken</p>	
<p><b>Montagemöglichkeiten</b> einfache Schnellmontage der Laufschienen mit Spannriegel Deckenmontage mit verstellbaren Montagewinkeln Montagehilfsprofile aus Aluminium in Schienenfarbe L- und T-Profile</p>	
<p><b>Bedienung / Antriebsarten</b></p>	
<p>Elektrisch über Tast-/Rastschalter oder Funkfernbedienung, Einzel-, Gruppen- und Zentralbedienung</p>	

LITEX GmbH  
 Warnstedtstraße 14 B · 22525 Hamburg  
 Tel.: +49 40 391144 · info@litex-gmbh.de  
 www.litex-gmbh.de



### Plafondsystem 5070, Elektroantrieb

#### Plafondsystem Typ 5371

Elektroantrieb, Behang 2-teilig

#### Beschreibung

- seitliche gerade Laufschienen
- Behangqualitäten siehe Kollektion
- Maximale Abmessungen  
 B 4000 mm x L 10000 mm oder  
 B 6000 mm x L 8000 mm
- Stoffgewicht bis 310 g/m<sup>2</sup>
- Einbaulage waagrecht oder leicht schräg bis 10°
- Spanndrähte mit Seil-Laufrollen
- wolkiges Behangbild durch punktweise Aufhängung mit Schlaufenbändern
- Abstände der Schlaufenbänder etwa 500 mm

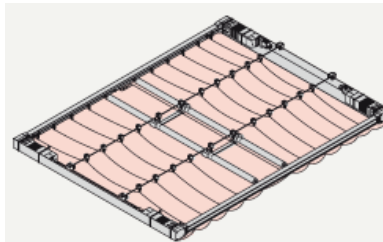

#### Daten und Merkmale

##### Laufschiene

Breite 32 mm, Höhe 26 mm  
 stranggepresstes Aluminium AlMgSi0,5 F22  
 E6/EV1 eloxiert oder weiß RAL 9016 pulverbeschichtet  
 Kunststoffteile wahlweise weiß oder hellgrau

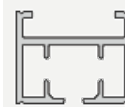

##### Schiengengetriebe

beidseitig Schiengengetriebe, kugelgelagert  
 Motor mit Abschaltung wahlweise rechts oder links

##### Elektroantrieb

Einphasen-Wechselspannungs-Synchronmotore 30 WDT  
 integrierte, von außen einstellbare Endlagenabschaltung  
 mit Bajonettverschluß am Schiengengetriebe befestigt und  
 verriegelt  
 Laufgeschwindigkeit 130 mm/s

Nennspannung	230 V	110 V
Nennleistung	30 W	30 W
Nennstrom	0,13 A	0,26 A
Frequenz	50 Hz	60 Hz
Betriebsart	S3 50%	S3 50%
Drehrichtung	re+li	re+li

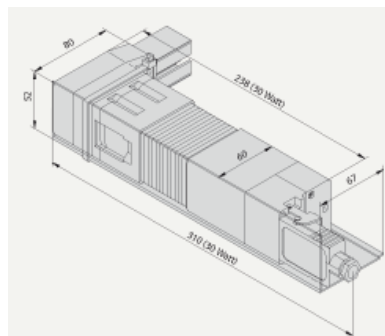



LITEX GmbH  
Warnstedtstraße 14 B · 22525 Hamburg  
Tel.: +49 40 391144 · info@litex-gmbh.de  
www.litex-gmbh.de



### Transportband

Zahnriemen mit spezieller Profilierung und Beschichtung  
dehnungsarm und verschleißfest  
sehr leichter ruhiger Lauf

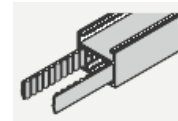

### Zugwageneinheit

bestehend aus Schwerlastzugwagen mit Zugwagenadapter und  
Zugwagen aus verschleißarmen Kunststoff mit  
Überlaufbügel aus Edelstahl, Sicherungsclip

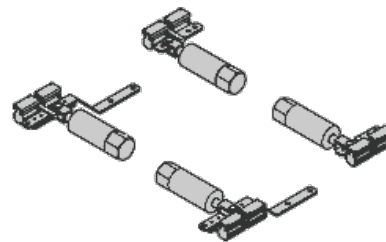

### Spanndrähte

Abstände zwischen 800 mm und 1200 mm  
Drahtseil transparent kunststoffummantelt  
Drahtseilspanner korrosionsgeschützt  
Seil-Laufrollen mit weißem Kunststoffgehäuse und Einlegehaken

### Montagemöglichkeiten

einfache Schnellmontage der Laufschiene mit Spannriegel  
Deckenmontage mit verstellbaren Montagewinkeln  
Montagehilfsprofile aus Aluminium in Schienenfarbe  
T- und L-Profile

### Bedienung / Antriebsarten

Elektrisch über Tast-/Rastschalter oder Funkfernbedienung, Einzel-, Gruppen- und Zentralbedienung

LITEX GmbH  
 Warnstedtstraße 14 B · 22525 Hamburg  
 Tel.: +49 40 391144 · info@litex-gmbh.de  
 www.litex-gmbh.de



### Plafondsystem 5070, Elektroantrieb

#### Plafondsystem Typ 5470

Elektroantrieb, Behang 1-teilig

**Beschreibung**

- seitliche gerade Laufschiene
- Behangqualitäten siehe Kollektion
- Maximale Abmessungen  
 B 4000 mm x L 12000 mm oder  
 B 6000 mm x L 10000 mm
- Stoffgewicht bis 310 g/m<sup>2</sup>
- Einbaulage waagrecht oder leicht schräg bis 10°
- Spanndrähte mit Seil-Laufrollen
- wolkiges Behangbild durch punktweise Aufhängung mit Schlaufenbändern
- Abstände der Schlaufenbänder etwa 500 mm

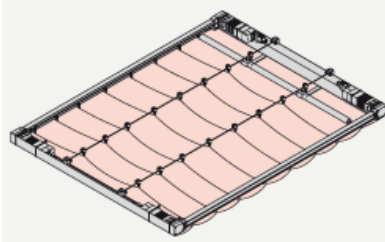

**Daten und Merkmale**

**Laufschiene**  
 Breite 32 mm, Höhe 26 mm  
 stranggepresstes Aluminium AlMgSi0,5 F22  
 E6/EV1 eloxiert oder weiß RAL 9016 pulverbeschichtet  
 Kunststoffteile wahlweise weiß oder hellgrau

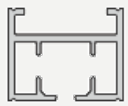

**Schienegetriebe**  
 beidseitig Schienegetriebe, kugellagert  
 Motor mit Abschaltung wahlweise rechts oder links

**Elektroantrieb**  
 Einphasen-Wechselspannungs-Synchronmotore 45 WDT  
 integrierte, von außen einstellbare Endlagenabschaltung  
 mit Bajonettverschluß am Schienegetriebe befestigt und  
 verriegelt  
 Laufgeschwindigkeit 130 mm/s

Nennspannung	230 V	110 V
Nennleistung	45 W	45 W
Nennstrom	0,195 A	0,4 A
Frequenz	50 Hz	60 Hz
Betriebsart	S3 50%	S3 50%
Drehrichtung	re+li	re+li

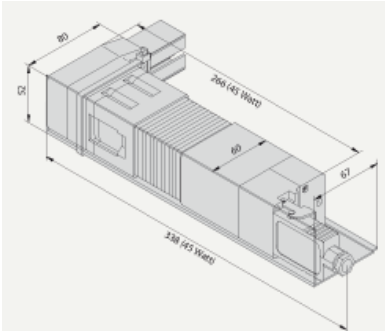

LITEX GmbH  
Warnstedtstraße 14 B · 22525 Hamburg  
Tel.: +49 40 391144 · info@litex-gmbh.de  
www.litex-gmbh.de



### Transportband

Zahnriemen mit spezieller Profilierung und Beschichtung  
dehnungsarm und verschleißfest  
sehr leichter ruhiger Lauf

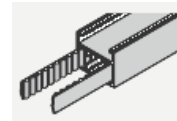

### Zugwageneinheit

bestehend aus Schwerlastzugwagen mit Zugwagenadapter und  
Zugwagen aus verschleißarmen Kunststoff mit  
Überlaufbügel aus Edelstahl, Sicherungsclip

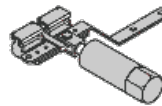

### Spanndrähte

Abstände zwischen 800 mm und 1200 mm  
Drahtseil transparent kunststoffummantelt  
Drahtseilspanner korrosionsgeschützt  
Seil-Laufrollen mit weißem Kunststoffgehäuse und Einlegehaken

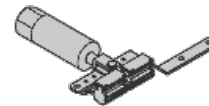

### Montagemöglichkeiten

einfache Schnellmontage der Laufschiene mit Spannriegel  
Deckenmontage mit verstellbaren Montagewinkeln  
Montagehilfsprofile aus Aluminium in Schienenfarbe  
T- und L-Profile

### Bedienung / Antriebsarten

Elektrisch über Tast-/Rastschalter oder Funkfernbedienung, Einzel-, Gruppen- und Zentralbedienung

LITEX GmbH  
 Warnstedtstraße 14 B · 22525 Hamburg  
 Tel.: +49 40 391144 · info@litex-gmbh.de  
 www.litex-gmbh.de



### Plafondsystem 5070, Elektroantrieb

#### Plafondsystem Typ 5471

Elektroantrieb, Behang 2-teilig

#### Beschreibung

- seitliche gerade Laufschiene
- Behangqualitäten siehe Kollektion
- Maximale Abmessungen  
 B 4000 mm x L 12000 mm oder  
 B 6000 mm x L 10000 mm
- Stoffgewicht bis 310 g/m<sup>2</sup>
- Einbaulage waagrecht oder leicht schräg bis 10°
- Spanndrähte mit Seil-Laufrollen
- wolkiges Behangbild durch punktweise Aufhängung mit Schlaufenbändern
- Abstände der Schlaufenbänder etwa 500 mm

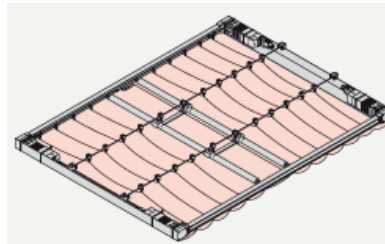

#### Daten und Merkmale

##### Laufschiene

Breite 32 mm, Höhe 26 mm  
 stranggepresstes Aluminium AlMgSi0,5 F22  
 E6/EV1 eloxiert oder weiß RAL 9016 pulverbeschichtet  
 Kunststoffteile wahlweise weiß oder hellgrau

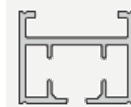

##### Schienegetriebe

beidseitig Schienegetriebe, kugelgelagert  
 Motor mit Abschaltung wahlweise rechts oder links

##### Elektroantrieb

Einphasen-Wechselspannungs-Synchronmotore 45 WDT  
 integrierte, von außen einstellbare Endlagenabschaltung  
 mit Bajonettverschluß am Schienegetriebe befestigt und  
 verriegelt  
 Laufgeschwindigkeit 130 mm/s

Nennspannung	230 V	110 V
Nennleistung	45 W	45 W
Nennstrom	0,195 A	0,4 A
Frequenz	50 Hz	60 Hz
Betriebsart	S3 50%	S3 50%
Drehrichtung	re+li	re+li

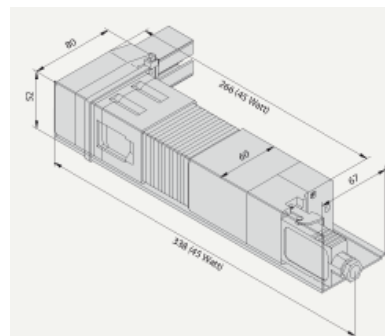

LITEX GmbH  
Warnstedtstraße 14 B · 22525 Hamburg  
Tel.: +49 40 391144 · info@litex-gmbh.de  
www.litex-gmbh.de



### Transportband

Zahnriemen mit spezieller Profilierung und Beschichtung  
dehnungsarm und verschleißfest  
sehr leichter ruhiger Lauf

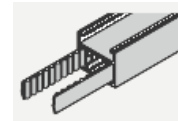

### Zugwageneinheit

bestehend aus Schwerlastzugwagen mit Zugwagenadapter und  
Zugwagen aus verschleißarmen Kunststoff mit  
Überlaufbügel aus Edelstahl, Sicherungsclip

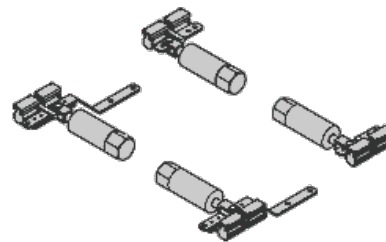

### Spanndrähte

Abstände zwischen 800 mm und 1200 mm  
Drahtseil transparent kunststoffummantelt  
Drahtseilspanner korrosionsgeschützt  
Seil-Laufrollen mit weißem Kunststoffgehäuse und Einlegehaken

### Montagemöglichkeiten

einfache Schnellmontage der Laufschiene mit Spannriegel  
Deckenmontage mit verstellbaren Montagewinkeln  
Montagehilfsprofile aus Aluminium in Schienenfarbe  
T- und L-Profile

### Bedienung / Antriebsarten

Elektrisch über Tast-/Rastschalter oder Funkfernbedienung, Einzel-, Gruppen- und Zentralbedienung

LITEX GmbH  
 Warnstedtstraße 14 B · 22525 Hamburg  
 Tel.: +49 40 391144 · info@litex-gmbh.de  
 www.litex-gmbh.de



### Plafondsystem 5070, Elektroantrieb

#### Plafondsystem Typ 5670

Elektroantrieb, Behang 1-teilig

#### Beschreibung

- seitliche gerade Laufschienen
- Behangqualitäten siehe Kollektion
- Maximale Abmessungen  
 B 4000 mm x L 9000 mm oder  
 B 6000 mm x L 7000 mm
- Stoffgewicht bis 300 g/m<sup>2</sup>
- Einbaulage waagrecht oder leicht schräg bis 10°
- Spanndrähte und Seil-Laufrollen
- wolkiges Behangbild durch punktweise Aufhängung mit Schlaufenbändern
- Abstände der Schlaufenbänder etwa 500 mm

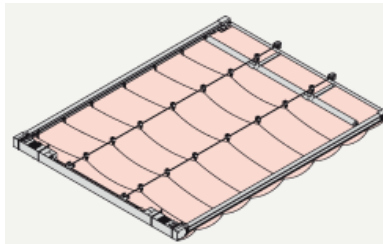

#### Daten und Merkmale

##### Laufschiene

Breite 32 mm, Höhe 26 mm  
 stranggepresstes Aluminium AlMgSi0,5 F22  
 E6/EV1 eloxiert oder weiß RAL 9016 pulverbeschichtet  
 Kunststoffteile wahlweise weiß oder hellgrau

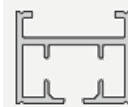

##### Schiengengetriebe

Beidseitig Schiengengetriebe, kugellagert  
 Motor mit Abschaltung wahlweise rechts oder links

##### Elektroantrieb

Einphasen-Wechselspannungs-Synchronmotore 65 WT  
 integrierte, von außen einstellbare Endlagenabschaltung  
 mit Bajonettverschluß am Schiengengetriebe befestigt und verriegelt  
 Laufgeschwindigkeit 130 mm/s

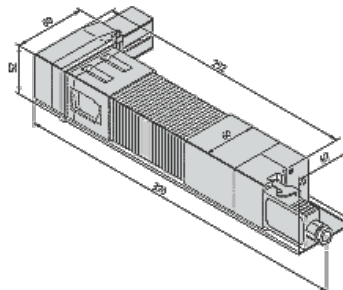

Nennspannung	230 V	110 V
Nennleistung	65 W	65 W
Nennstrom	0,28 A	0,59 A
Frequenz	50 Hz	60 Hz
Betriebsart	S3 50%	S3 50%
Drehrichtung	re+li	re+li

nur für trockene Räume

LITEX GmbH  
Warnstedtstraße 14 B · 22525 Hamburg  
Tel.: +49 40 391144 · info@litex-gmbh.de  
www.litex-gmbh.de

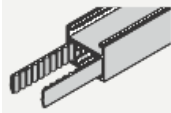
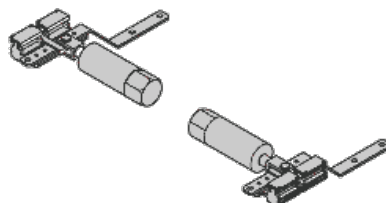

<p><b>Transportband</b> Zahnriemen mit spezieller Profilierung und Beschichtung dehnungsarm und verschleißfest sehr leichter ruhiger Lauf</p>	
<p><b>Zugwageneinheit</b> Bestehend aus Schwerlastzugwagen mit Zugstangenadapter und Zugwagen verschleißarmen Kunststoff mit Überlaufbügel aus Edelstahl, Sicherungsclip</p>	
<p><b>Spanndrähte</b> Abstände zwischen 800 mm und 1200 mm Drahtseil transparent kunststoffummantelt Drahtseilspanner korrosionsgeschützt Seil-Laufrollen mit weißem Kunststoffgehäuse und Einlegehaken</p>	
<p><b>Montagemöglichkeiten</b> einfache Schnellmontage der Laufschienen mit Spannriegel Deckenmontage mit verstellbaren Montagewinkeln Montagehilfsprofile aus Aluminium in Schienenfarbe L- und T-Profile</p>	
<b>Bedienung / Antriebsarten</b>	
Elektrisch über Tast-/Rastschalter oder Funkfernbedienung, Einzel-, Gruppen- und Zentralbedienung	

LITEX GmbH  
 Warnstedtstraße 14 B · 22525 Hamburg  
 Tel.: +49 40 391144 · info@litex-gmbh.de  
 www.litex-gmbh.de



### Plafondsystem 5070, Elektroantrieb

#### Plafondsystem Typ 5671

Elektroantrieb, Behang 2-teilig

##### Beschreibung

- seitliche gerade Laufschienen
- Behangqualitäten siehe Kollektion
- Maximale Abmessungen  
 B 4000 mm x L 9000 mm oder  
 B 6000 mm x L 7000 mm
- Stoffgewicht bis 300 g/m<sup>2</sup>
- Einbaulage waagrecht oder leicht schräg bis 10°
- Spanndrähte mit Seil-Laufrollen
- wolkiges Behangbild durch punktweise Aufhängung mit Schlaufenbändern
- Abstände der Schlaufenbänder etwa 500 mm

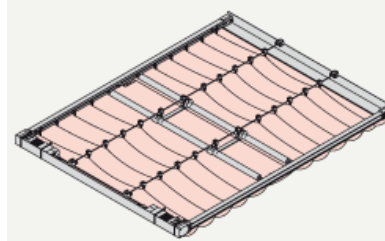

##### Daten und Merkmale

###### Laufschiene

Breite 32 mm, Höhe 26 mm  
 stranggepresstes Aluminium AlMgSi0,5 F22  
 E6/EV1 eloxiert oder weiß RAL 9016 pulverbeschichtet  
 Kunststoffteile wahlweise weiß oder hellgrau

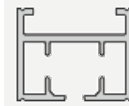

###### Schienegetriebe

beidseitig Schienengetriebe, kugelgelagert  
 Motor mit Abschaltung wahlweise rechts oder links

###### Elektroantrieb

Einphasen-Wechselspannungs-Synchronmotore 65 WT  
 integrierte, von außen einstellbare Endlagenabschaltung  
 mit Bajonettverschluß am Schienengetriebe befestigt und verriegelt  
 Laufgeschwindigkeit 130 mm/s

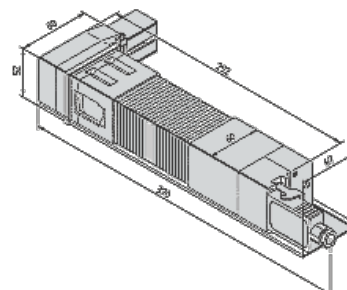

Nennspannung	230 V	110 V
Nennleistung	65 W	65 W
Nennstrom	0,28 A	0,59 A
Frequenz	50 Hz	60 Hz
Betriebsart	S3 50%	S3 50%
Drehrichtung	re+li	re+li

nur für trockene Räume



LITEX GmbH  
Warnstedtstraße 14 B · 22525 Hamburg  
Tel.: +49 40 391144 · info@litex-gmbh.de  
www.litex-gmbh.de

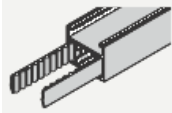
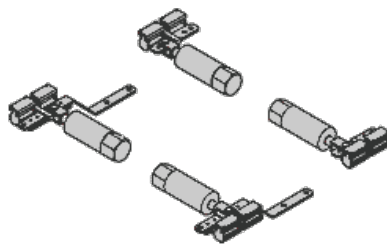

<p><b>Transportband</b> Zahnriemen mit spezieller Profilierung und Beschichtung dehnungsarm und verschleißfest sehr leichter ruhiger Lauf</p>	
<p><b>Zugwageneinheit</b> bestehend aus Schwerlastzugwagen mit Zugstangenadapter und Zugwagen aus verschleißarmen Kunststoff mit Überlaufbügel aus Edelstahl, Sicherungsclip</p>	
<p><b>Spanndrähte</b> Abstände zwischen 800 mm und 1200 mm Drahtseil transparent kunststoffummantelt Drahtseilspanner korrosionsgeschützt Seil-Laufrollen mit weißem Kunststoffgehäuse und Einlegehaken</p>	
<p><b>Montagemöglichkeiten</b> einfache Schnellmontage der Laufschienen mit Spannriegel Deckenmontage mit verstellbaren Montagewinkeln Montagehilfsprofile aus Aluminium in Schienenfarbe L- und T-Profile</p>	
<p><b>Bedienung / Antriebsarten</b></p>	
<p>Elektrisch über Tast-/Rastschalter oder Funkfernbedienung, Einzel-, Gruppen- und Zentralbedienung</p>	

LITEX GmbH  
 Warnstedtstraße 14 B · 22525 Hamburg  
 Tel.: +49 40 391144 · info@litex-gmbh.de  
 www.litex-gmbh.de



### Plafondsystem 5070, Elektroantrieb

#### Plafondsystem Typ 5770

Elektroantrieb, Behang 1-teilig

#### Beschreibung

- seitliche gerade Laufschienen
- Behangqualitäten siehe Kollektion
- Maximale Abmessungen  
 B 4000 mm x L 14000 mm oder  
 B 6000 mm x L 12000 mm
- Stoffgewicht bis 300 g/m<sup>2</sup>
- Einbaulage waagrecht oder leicht schräg bis 10°
- Spanndrähte mit Seil-Laufrollen
- wolkiges Behangbild durch punktweise Aufhängung mit Schlaufenbändern
- Abstände der Schlaufenbänder etwa 500 mm

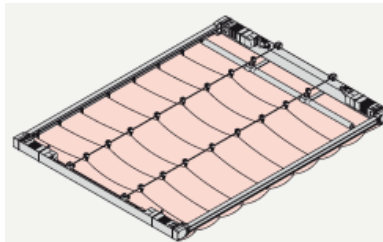

#### Daten und Merkmale

##### Laufschiene

Breite 32 mm, Höhe 26 mm  
 stranggepresstes Aluminium AlMgSi0,5 F22  
 E6/EV1 eloxiert oder weiß RAL 9016 pulverbeschichtet  
 Kunststoffteile wahlweise weiß oder hellgrau

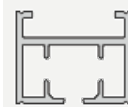

##### Schiengengetriebe

beidseitig Schiengengetriebe, kugelgelagert  
 Motor mit Abschaltung wahlweise rechts oder links

##### Elektroantrieb

Einphasen-Wechselspannungs-Synchronmotore 65 WDT  
 integrierte, von außen einstellbare Endlagenabschaltung  
 mit Bajonettverschluß am Schiengengetriebe befestigt und verriegelt  
 Laufgeschwindigkeit 130 mm/s

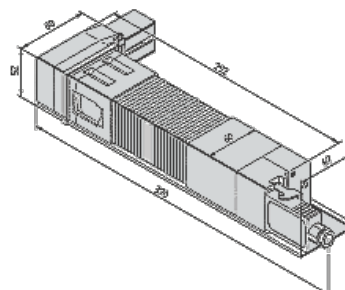

Nennspannung	230 V	110 V
Nennleistung	65 W	65 W
Nennstrom	0,28 A	0,59 A
Frequenz	50 Hz	60 Hz
Betriebsart	S3 50%	S3 50%
Drehrichtung	re+li	re+li

nur für trockene Räume

LITEX GmbH  
Warnstedtstraße 14 B · 22525 Hamburg  
Tel.: +49 40 391144 · info@litex-gmbh.de  
www.litex-gmbh.de

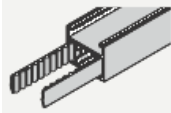
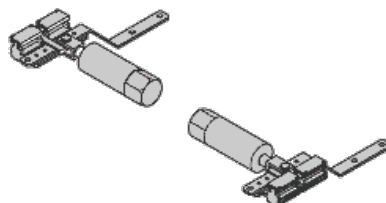

<p><b>Transportband</b> Zahnriemen mit spezieller Profilierung und Beschichtung dehnungsarm und verschleißfest sehr leichter ruhiger Lauf</p>	
<p><b>Zugwageneinheit</b> bestehend aus Schwerlastzugwagen mit Zugwagenadapter und Zugwagen aus verschleißarmen Kunststoff mit Überlaufbügel aus Edelstahl, Sicherungsclip</p>	
<p><b>Spanndrähte</b> Abstände zwischen 800 mm und 1200 mm Drahtseil transparent kunststoffummantelt Drahtseilspanner korrosionsgeschützt Seil-Laufrollen mit weißem Kunststoffgehäuse und Einlegehaken</p>	
<p><b>Montagemöglichkeiten</b> einfache Schnellmontage der Laufschienen mit Spannriegel Deckenmontage mit verstellbaren Montagewinkeln Montagehilfsprofile aus Aluminium in Schienenfarbe T- und L-Profile</p>	
<p><b>Bedienung / Antriebsarten</b></p>	
<p>Elektrisch über Tast-/Rastschalter oder Funkfernbedienung, Einzel-, Gruppen- und Zentralbedienung</p>	

LITEX GmbH  
 Warnstedtstraße 14 B · 22525 Hamburg  
 Tel.: +49 40 391144 · info@litex-gmbh.de  
 www.litex-gmbh.de



### Plafondsystem 5070, Elektroantrieb

#### Plafondsystem Typ 5771

Elektroantrieb, Behang 2-teilig

<b>Beschreibung</b> <ul style="list-style-type: none"> <li>• seitliche gerade Laufschienen</li> <li>• Behangqualitäten siehe Kollektion</li> <li>• Maximale Abmessungen                      B 4000 mm x L 14000 mm oder                      B 6000 mm x L 12000 mm</li> <li>• Stoffgewicht bis 300 g/m<sup>2</sup></li> <li>• Einbaulage waagrecht oder leicht schräg bis 10°</li> <li>• Spanndrähte mit Seil-Laufrollen</li> <li>• wolkiges Behangbild durch punktweise Aufhängung mit Schlaufenbändern</li> <li>• Abstände der Schlaufenbänder etwa 500 mm</li> </ul>		
<b>Daten und Merkmale</b>		
<b>Laufschiene</b> Breite 32 mm, Höhe 26 mm stranggepresstes Aluminium AlMgSi0,5 F22 E6/EV1 eloxiert oder weiß RAL 9016 pulverbeschichtet Kunststoffteile wahlweise weiß oder hellgrau		
<b>Schienegetriebe</b> beidseitig Schienengetriebe, kugelgelagert Motor mit Abschaltung wahlweise rechts oder links		
<b>Elektroantrieb</b> Einphasen-Wechselspannungs-Synchronmotore 65 WDT integrierte, von außen einstellbare Endlagenabschaltung mit Bajonettverschluß am Schienengetriebe befestigt und verriegelt Laufgeschwindigkeit 130 mm/s		
Nennspannung	230 V                      110 V	
Nennleistung	65 W                        65 W	
Nennstrom	0,28 A                      0,59 A	
Frequenz	50 Hz                      60 Hz	
Betriebsart	S3 50%                    S3 50%	
Drehrichtung	re+li                        re+li	
nur für trockene Räume		

LITEX GmbH  
Warnstedtstraße 14 B · 22525 Hamburg  
Tel.: +49 40 391144 · info@litex-gmbh.de  
www.litex-gmbh.de

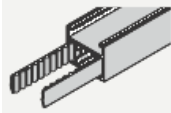
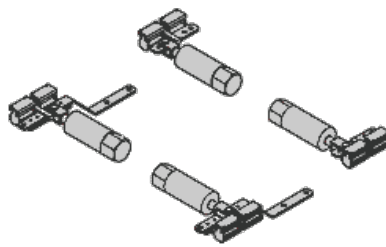

<p><b>Transportband</b> Zahnriemen mit spezieller Profilierung und Beschichtung dehnungsarm und verschleißfest sehr leichter ruhiger Lauf</p>	
<p><b>Zugwageneinheit</b> bestehend aus Schwerlastzugwagen mit Zugwagenadapter und Zugwagen aus verschleißarmen Kunststoff mit Überlaufbügel aus Edelstahl, Sicherungsclip</p>	
<p><b>Spanndrähte</b> Abstände zwischen 800 mm und 1200 mm Drahtseil transparent kunststoffummantelt Drahtseilspanner korrosionsgeschützt Seil-Laufrollen mit weißem Kunststoffgehäuse und Einlegehaken</p>	
<p><b>Montagemöglichkeiten</b> einfache Schnellmontage der Laufschienen mit Spannriegel Deckenmontage mit verstellbaren Montagewinkeln Montagehilfsprofile aus Aluminium in Schienenfarbe T- und L-Profile</p>	
<p><b>Bedienung / Antriebsarten</b></p>	
<p>Elektrisch über Tast-/Rastschalter oder Funkfernbedienung, Einzel-, Gruppen- und Zentralbedienung</p>	